

Trouba z tvárné litiny Duktus OCM

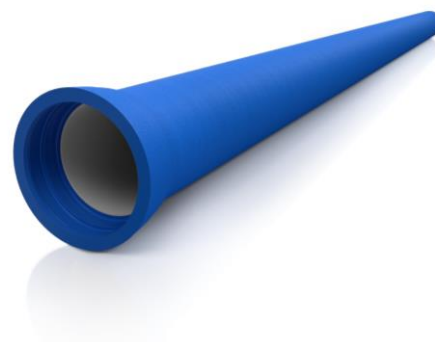

Specifikace trub:

- výroba podle ČSN EN 545
- vnější povrchová ochrana žárovým zinkováním o vrstvě 200 g/m² a obalem z cementové malty z vysokopecního cementu vyztužené plastovou síťovou bandáží o min. tloušťce 5 mm dle EN 15 542
- vnitřní plocha hrdla je chráněna žárovým zinkováním ve vrstvě 200 g/m²
- vnitřní povrch trub je chráněn odstředivě nanášenou cementovou výstelkou z vysokopecního cementu o tl. 4-6 mm dle DN
- délka trub je 6 metrů
- světlost trub DN 80 – DN 1000



Použití:

- vhodné do všech typů zemin: s měrným odporem půdy menším než 5 Ωm, s vysokou hladinou podzemních vod a s výskytem kyselých rašelinových půd, strusky, popelů a jílu
- trubka je určena do oblastí s výskytem bludných proudů a pro bezvýkopovou pokládku
- úspora nákladů možným obsypem vytěženým materiálem (do velikosti zrna 100 mm)

Specifikace tvarovek:

- vnější i vnitřní povrchová úprava práškovým epoxidem dle GSK RAL s min. vrstvou epoxidu 250 μm podle ČSN EN 545
- k dispozici je široký sortiment hrdlových a také přírubových tvarovek

Specifikace spojů:

- násuvný pružný jednokomorový hrdlový spoj TYTON® dle DIN 28 603 s těsnícím kroužkem TYTON® z pryže EPDM pro vodovodní potrubí
- násuvný jištěný jednokomorový hrdlový spoj BRS® s těsnícím kroužkem TYTON®-SIT-PLUS® z pryže EPDM s integrovanými zakusovacími břity z ušlechtilé oceli
- násuvný jištěný dvoukomorový zámkový spoj BLS® s návarkem na hladkém konci trouby, vnitřním zámekem z litinových segmentů a s těsnícím kroužkem TYTON® z pryže. Při krácení trub je možné pro DN 80-500 použít jistící svěrací kroužek nahrazující návarek
- uhlové vychýlení a předepsané provozní tlaky pro jednotlivé spoje viz tabulky

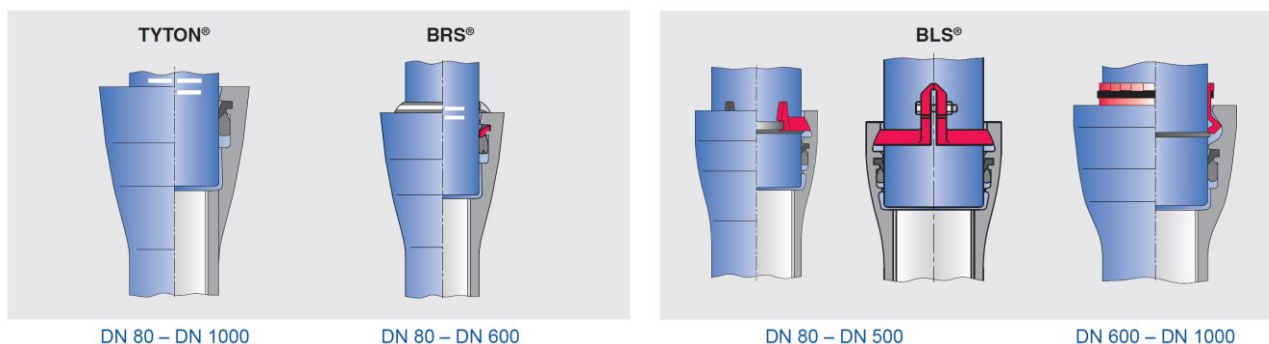

Trouba z tvárné litiny Duktus OCM

Specifikace trub:

Spoj TYTON

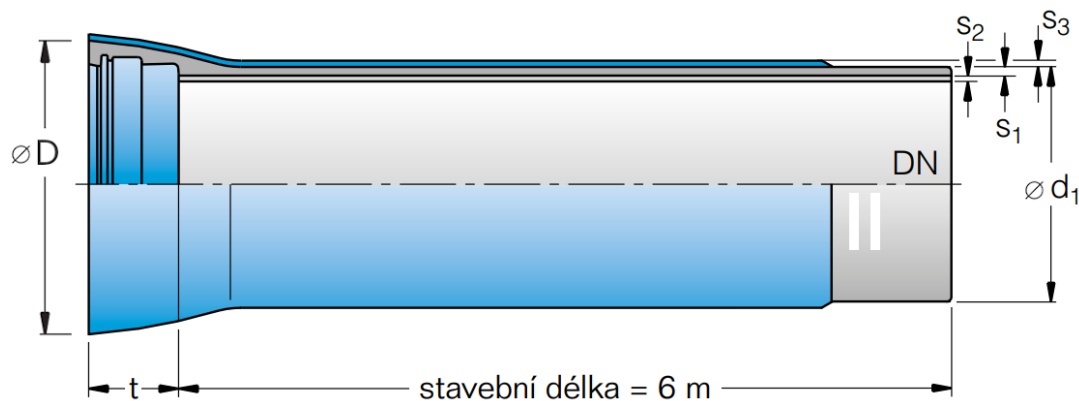

DN	Ød ₁	s ₁ litina	s ₂ vnitřní	s ₃ vnější	ØD	t [mm]	Úhlové vychýlení	Tlaková třída	PFA [bar]	Hmotnost [kg/m]
80	98 ⁺¹ _{-2,7}	4,7	4	5	156	127	5°	K10	100	21,2
100	118 ⁺¹ _{-2,8}	4,7	4	5	182	135	5°	K10	75	25,4
125	144 ⁺¹ _{-2,8}	4,8	4	5	206	143	5°	K10	63	32,4
150	170 ⁺¹ _{-2,9}	5,0	4	5	239	150	5°	K10	63	38,5
200	222 ⁺¹ _{-3,0}	4,8	4	5	293	160	4°	K9	40	50,3
250	274 ⁺¹ _{-3,1}	5,2	4	5	357	165	4°	K9	40	66
300	326 ⁺¹ _{-3,3}	5,6	4	5	410	170	4°	K9	40	83,5
400	429 ⁺¹ _{-3,5}	6,4	5	5	521	190	3°	K9	30	120,3
500	532 ⁺¹ _{-3,8}	7,2	5	5	636	200	3°	K9	30	158,5
600	635 ⁺¹ _{-4,0}	8,0	5	5	732	175	2°	K9	32	206
700	738 ⁺¹ _{-4,3}	8,8	6	5	849	197	1,5°	K9	25	261,2
800	842 ⁺¹ _{-4,5}	9,6	6	5	960	209	1,5°	K9	30	322,8
900	945 ⁺¹ _{-4,8}	10,4	6	5	1073	221	1,5°	K9	32	386
1000	1048 ⁺¹ _{-5,0}	11,2	6	5	1188	233	1,5°	K9	25	451,7

Trouba z tvárné litiny Duktus OCM

Specifikace trub:

Spoj BLS

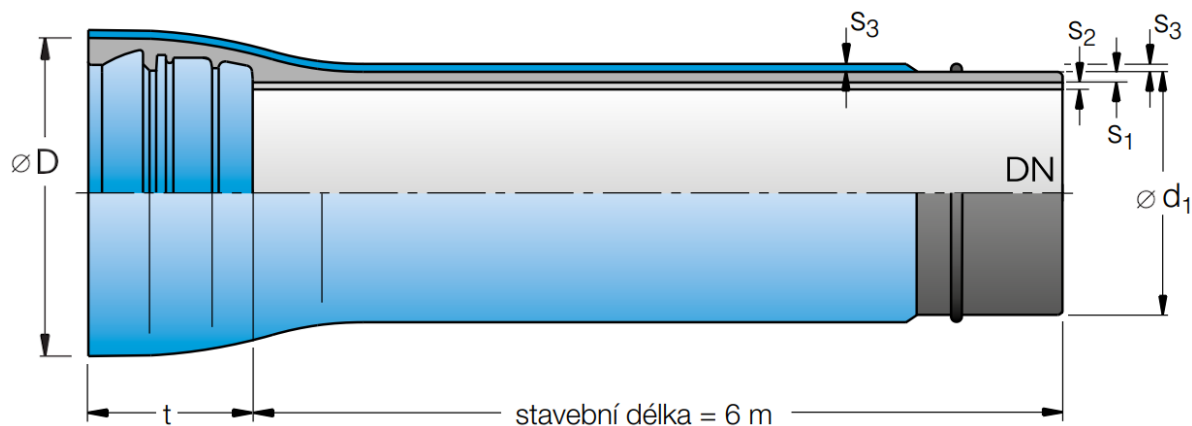

DN	Ød ₁	S ₁ litina	S ₂ vnitřní	S ₃ vnější	ØD	t [mm]	Úhlové vychýlení	Tlaková třída	PFA [bar]	Hmotnost [kg/m]
80	98 ⁺¹ _{-2,7}	4,7	4	5	156	127	5°	K10	100	21,2
100	118 ⁺¹ _{-2,8}	4,7	4	5	182	135	5°	K10	75	25,4
125	144 ⁺¹ _{-2,8}	4,8	4	5	206	143	5°	K10	63	32,4
150	170 ⁺¹ _{-2,9}	5,0	4	5	239	150	5°	K10	63	38,5
200	222 ⁺¹ _{-3,0}	4,8	4	5	293	160	4°	K9	40	50,3
250	274 ⁺¹ _{-3,1}	5,2	4	5	357	165	4°	K9	40	66
300	326 ⁺¹ _{-3,3}	5,6	4	5	410	170	4°	K9	40	83,5
400	429 ⁺¹ _{-3,5}	6,4	5	5	521	190	3°	K9	30	120,3
500	532 ⁺¹ _{-3,8}	7,2	5	5	636	200	3°	K9	30	158,5
600	635 ⁺¹ _{-4,0}	8,0	5	5	732	175	2°	K9	32	206
700	738 ⁺¹ _{-4,3}	8,8	6	5	849	197	1,5°	K9	25	261,2
800	842 ⁺¹ _{-4,5}	9,6	6	5	960	209	1,5°	K9	30	322,8
900	945 ⁺¹ _{-4,8}	10,4	6	5	1073	221	1,5°	K9	32	386
1000	1048 ⁺¹ _{-5,0}	11,2	6	5	1188	233	1,5°	K9	25	451,7

1) S přidávným segmentem pro vysoká zatížení